

# H-SOFT M25



Agitador del depósito



Batidor de acero inoxidable

# H-SOFT M25

## UTILIZACIÓN

Máquina para la elaboración de helado soft. Ideal si el objetivo es vender este tipo de producto en su establecimiento de manera complementaria a su gama de productos habitual. Perfecta para colocar en cualquier lugar gracias a su reducido tamaño. Sólo es posible dispensar un sabor.

## CONSTRUCCIÓN

Totalmente en acero inoxidable de calidad AISI-304. La máquina dispone de un único depósito que va equipado con un agitador para mantener la homogeneidad del producto. Además, la máquina va provista de un sistema de refrigeración independiente (S.R.I.) para mantener el mix fresco en todo momento y hacer el helado más rápidamente. El S.R.I. permite ahorrar energía durante largos periodos sin uso.

## FUNCIONAMIENTO

El control de la máquina se realiza desde el panel de mando. Este está compuesto por una pantalla y seis pulsadores que sirven para:

- VISUALIZADOR: Indica el estado de funcionamiento y el valor de la dureza del helado.
- PARO: Parar la máquina.
- AUTO: Hacer helado.
- EN ESPERA: Conectar el sistema de refrigeración independiente.
- LIMPIAR: Limpiar la máquina.
- SUBIR / BAJAR: Ajustar la dureza del helado.

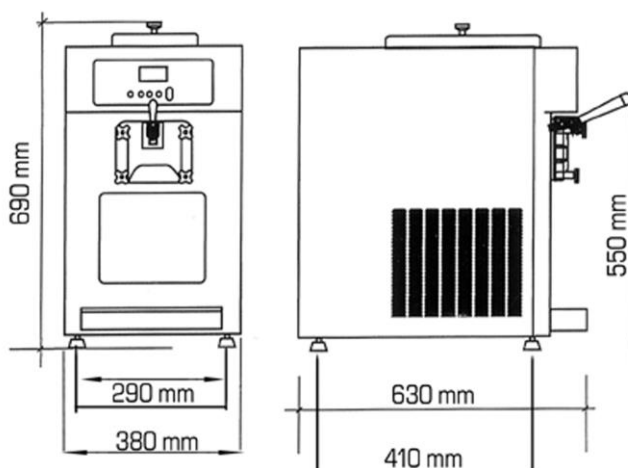

## CARACTERÍSTICAS

MODELO	H-SOFT M25
CAPACIDAD CILINDRO DE CONGELACIÓN	1'8 litros
CAPACIDAD DEL DEPÓSITO	6'5 litros
COMPRESOR	Potencia eléctrica: 736 W Refrigerante: R507A
POTENCIA MOTOR DEL BATIDOR	550 W
POTENCIA INSTALADA	1380 W
RUIDO	68 dB
TENSIÓN A 50 Hz.	230 V (monofásica)
CAPACIDAD DE PRODUCCIÓN	20 - 25 litros/hora (aprox.)
PESO NETO	100 kg

## MECÁNICA JIJONENCA, S.A.

FABRICACIÓN E INSTALACIÓN DE MAQUINARIA PARA ALIMENTACIÓN Y APARATOS A PRESIÓN  
POLIGONO INDUSTRIAL SEGORB, S/N. – TEL. 96 561 05 85 / 96 561 07 82 – FAX. 96 561 06 52  
www.mejisa.com – e-mail: info@mejisa.com  
03100 JIJONA (ALICANTE)

