

# CORTADORA T-CM DISCOS MÚLTIPLES



# CORTADORA DISCOS MÚLTIPLES T-CM

## UTILIZACIÓN

Está diseñada para cortar en pastillas bloques moldeados de Turrón de Chocolate con almendras y Turrón de Alicante (miel caramelizada con almendras).

## CONSTRUCCIÓN

Totalmente en acero inoxidable 18/8 calidad AISI-304. Provista de cuatro pies antivibradores regulables en altura. El corte se realiza mediante múltiples sierras circulares de Ø280x1'5 separadas entre sí. Debajo de los discos de corte hay un cajón para recoger la viruta procedente del corte del bloque de turrón.

## FUNCIONAMIENTO

El proceso de la máquina es automático. Para sacar el máximo rendimiento a la máquina, se colocará un operario para cargar los bloques y otro para retirar las pastillas. Se pueden regular las velocidades de los discos de corte y del avance del carro para conseguir un corte limpio en las pastillas.

## NOTA

Las medidas del peine que empuja el bloque, la obertura por donde se introduce el bloque de turrón y la separación de los discos pueden variar dependiendo del producto que el cliente quiera obtener.

La empresa constructora se reserva el derecho de modificar parcial o totalmente las medidas o el diseño de esta máquina sin que ello sea causa de reclamación.

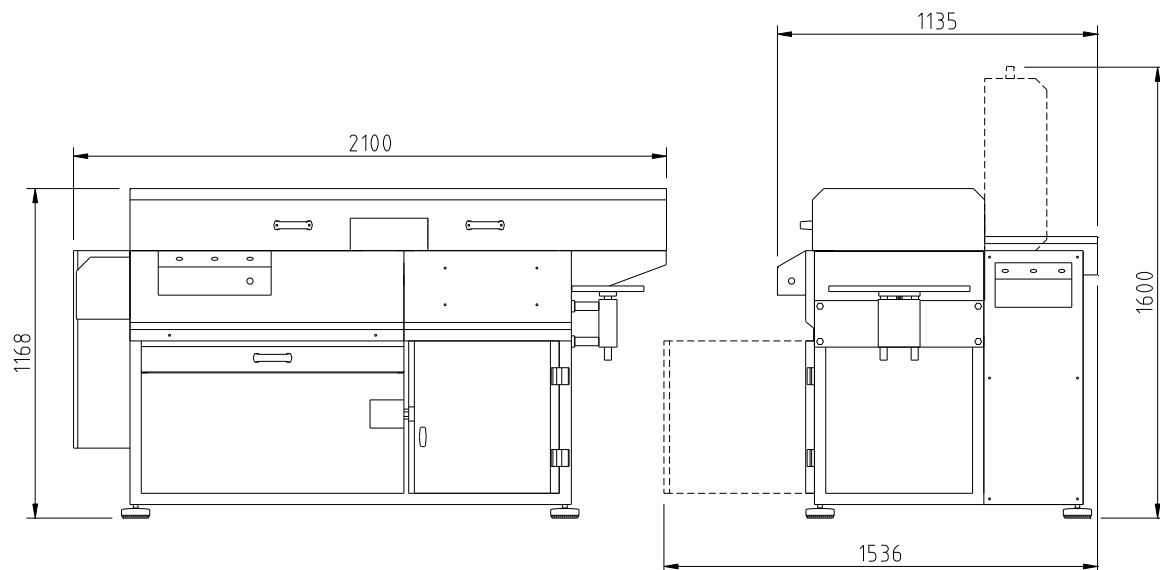

## CARACTERÍSTICAS

MODELO	T-CM
POT. MOTOR AVANCE CARRO (kW)	0'37
POT. MOTOR GIRO DISCOS (kW)	11
POT. TOTAL (kW)	11'37
TENSIÓN A 50 Hz. (Voltios)	230 / 400 (trifásica)
CONSUMO AIRE COMPRIMIDO (dm <sup>3</sup> /hora)	20 (orientativo)
PRESIÓN AIRE COMPRIMIDO (kg/cm <sup>2</sup> )	7
PRODUCCIÓN (bloques turrón/hora)	30 (orientativo)
PESO NETO (kg)	730

## MECÁNICA JIJONENCA, S.A.

FABRICACIÓN E INSTALACIÓN DE MAQUINARIA PARA ALIMENTACIÓN Y APARATOS A PRESIÓN  
POLIGONO INDUSTRIAL SEGORB, S/N. – TEL. 96 561 05 85 / 96 561 07 82 – FAX. 96 561 06 52

www.mejisa.com – e-mail: info@mejisa.com  
03100 JIJONA (ALICANTE)

